

Superflach und hoch belastbar!

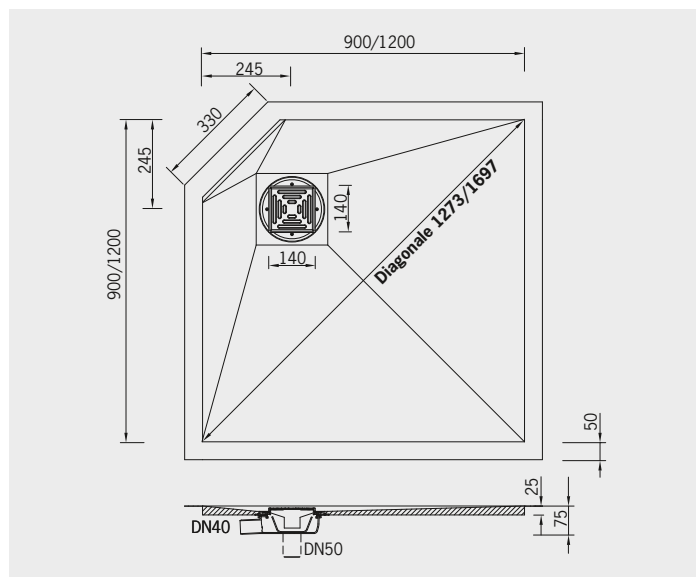

Eck-Duschbodenelement »superflach« aus PUR 900x900x25 mm mit dezentralem Ablauf, passend zur Eck-Installationsplatte aus PUR



Eck-Duschbodenelement »superflach« aus PUR mit dezentraler Entwässerung, ohne Ablauf, passend zur Eck-Installationsplatte

■ 90x90 cm

Art.-Nr. 1836

290,- €

■ 120x120 cm

Art.-Nr. 1834

370,- €

- passend zur Eck-Installationsplatte aus PUR für Duscharmaturen (S. 45)
 - aus hochwertigem, FCKW-freiem, hoch verdichtetem und extra stabilem Polyurethan-Integral-Hartschaum (PUR)
 - wärme- und schwitzwassergedämmt, 100% wasserdicht
 - zum direkten Befliesen (verfliesungsfertig!)
 - mit hoher Punktbelastbarkeit, daher auch mit Rollstuhl befahrbar
 - mit eingebautem, vierseitigem Gefälle
 - mit extra niedriger Einbauhöhe!
 - mit aufgeschäumter, absolut wasserdichter Abdichtungsfolie inkl. Überstand, daher sichere Abdichtung an allen Übergängen (Boden/Boden, Boden/Wand)
 - Zum Lieferumfang gehört auch 1 St. Anschluss-Dichtstreifen-Innenecke (Art.-Nr. 1894).
 - in quadratischer Form 90x90 cm oder 120x120 cm
 - waagerechten oder senkrechten Ablauf aus PUR **bitte separat bestellen, siehe S. 46!**
 - Design-Edelstahlroste als Zubehör gegen Mehrpreis erhältlich (s.S. 46).
- Sonderformen sind gegen Mehrpreis (80,- €, Art.-Nr. 1899.0) lieferbar! Siehe Formblatt Seite 57.

Technische Daten

Maße	900 x 900 x 25 mm 1200 x 1200 x 25 mm
Höhe der PUR-Platte	25 mm
Höhe mit Ablaufsiphon (waagrecht)	75 mm ohne Einsatz der Stellfüße 100 mm mit Stellfüßen (minimal) 120 mm mit Stellfüßen (maximal) Höhe der Stellfüße: 55 mm
Ablaufanschluss	DN 40 waagrecht DN 50 senkrecht
Ablaufleistung	0,7 l/s
Gefälle	ca. 2 ‰
Festigkeit	ca. 350 kg/m ²
Raumgewicht	ca. 400 kg/m ³
Fliesenhöhe	8–45 mm
Einlaufrost Edelstahl	140x140 mm
Sperrwasserhöhe	40 mm
Dichtstreifenüberstand	50 mm



Badablauf aus PUR, senkrecht oder waagrecht, passend zum jeweiligen Duschbodenelement (bitte nach Bedarf dazu bestellen, siehe S. 46)

- Fertigelemente zum Bau bodengleicher Duschen
- aus extra stabilem und hoch verdichtetem PUR-Integral-Hartschaum
- direkt zu befliesen

■ Eck-Installationsplatte aus PUR, für Duscharmaturen

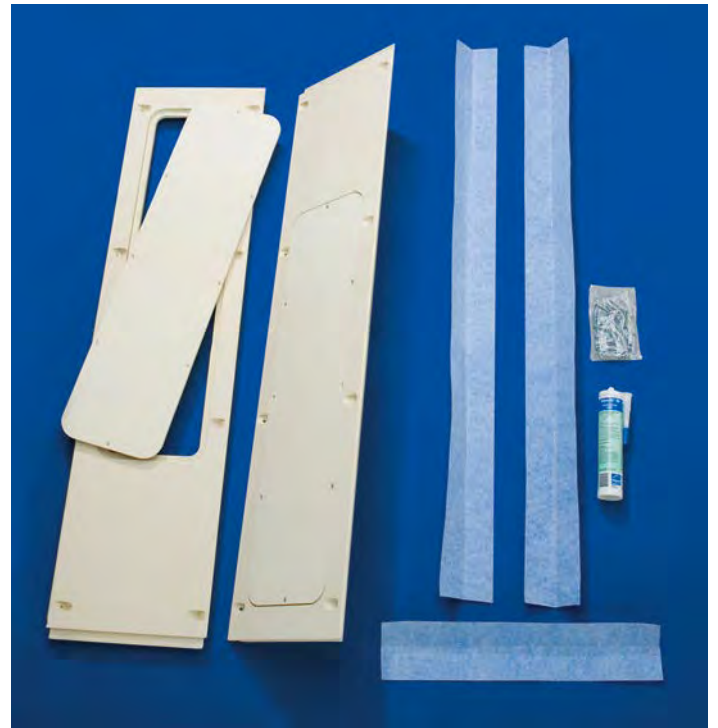

■ Eck-Installationsplatte aus PUR für Duscharmaturen

Art.-Nr. 1833

225,- €

- passend zu allen Grumbach Eck-Duschbodenelementen
- aus hochwertigem, FCKW-freiem, Polyurethan-Integral-Hartschaum (PUR)
- wärme- und schwitzwassergedämmt
- zum direkten Befliesen (verfliesungsfertig!)
- 2-teilig (zusammengefügt raumhoch). **Bitte bei der Bestellung die gewünschte Höhe angeben (max. Höhe 250 cm).**
- mit absolut wasserdichter Abdichtungsfolie für sicheren Wandanschluss
- mit Dichtungsbahnkleber 300 ml Kartusche (Art.-Nr. 1898)
- mit 2 großen Revisionsöffnungen für einen einfachen Anschluss und leichten Zugang zur Wasser- und Abwasserinstallation
- mit 2 Wanddurchführungen 1/2" für Auf-Putz-Armaturen oder mit eingebautem Rohbauset für Unter-Putz-Armaturen nach Kundenwunsch gegen Mehrpreis lieferbar
- mit Befestigungsmaterial

Kleiner Einsatz – große Wirkung!

■ Einfache Montage:

Einschlitzeln der Wasserleitungen in die Wand entfällt!

■ Bessere Optik und besserer Schallschutz

durch Eck-Vorwandmontage.

■ Maximales Duschvergnügen durch »diagonales Duschen«!

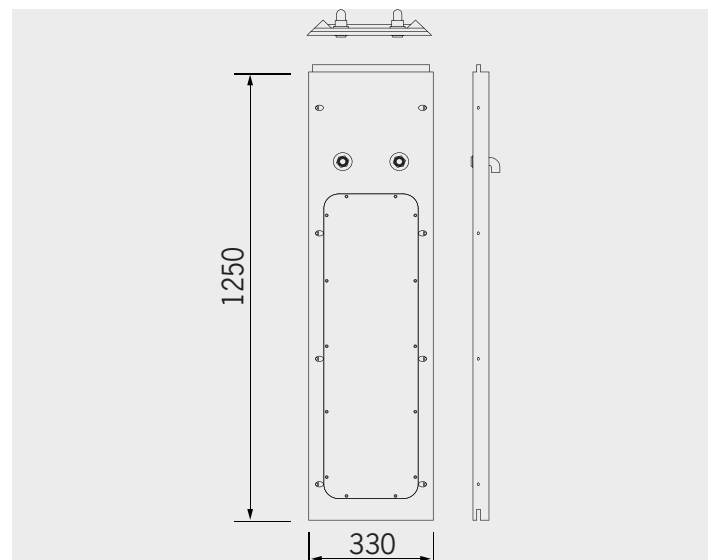



■ Badablauf aus PUR, senkrecht, DN 50

Art.-Nr. 1880 85,- €

- große Sperrwassermenge durch großen Sperrwasserbehälter aus EPDM
- mit Edelstahlrost 140x140 mm (Designroste gegen Mehrpreis, s.u.)
- mit Geruchsverschluss aus hygienischem EPDM
- alle Einzelteile des Geruchsverschlusses sind leicht herausnehmbar und bequem zu reinigen!



■ Badablauf aus PUR, waagrecht, DN 40

Art.-Nr. 1881 95,- €

- große Sperrwassermenge durch großen Sperrwasserbehälter aus EPDM
- mit Edelstahlrost 140x140 mm (Designroste gegen Mehrpreis, s.u.)
- mit Geruchsverschluss aus hygienischem EPDM
- alle Einzelteile des Geruchsverschlusses sind leicht herausnehmbar und bequem zu reinigen!

Duschbodensysteme

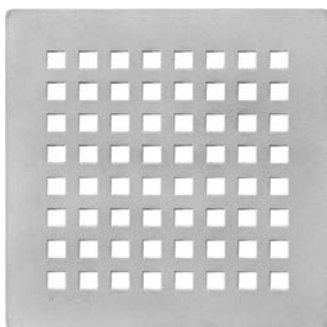

■ Designrost »8x8« aus Edelstahl

Art.-Nr. 1843.8x8 (Mehrpreis) 120,- €

- als Zubehör für den Badablauf senkrecht oder waagrecht

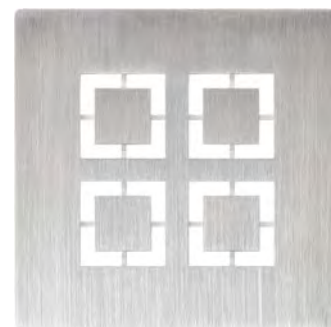

■ Designrost »2x2« aus Edelstahl

Art.-Nr. 1843.2x2 (Mehrpreis) 120,- €

- als Zubehör für den Badablauf senkrecht oder waagrecht